

Peugeot 308 1.6 THP Féline



DER NEUE PEUGEOT 308 NIMMT ALS ERBE SEINES VORGÄNGERS DIE ZAHLENKOMBINATION MIT. ANSONSTEN HAT ER MIT DEM BISHERIGEN MODELL NUR NOCH WENIG GEMEINSAM. DAS DESIGN WIRKT FRISCH UND DYNAMISCH. DIE NEUE DESIGNLINIE VON PEUGEOT STEHT DEM 308 GUT. DEN TCS-TEST ABSOLVIERTE DER 1.6 LITER TURBO-BENZINER IN DER HÖCHSTEN AUSSTATTUNGSLINIE FELINE.

Positiv

- Gutes Preis- Leistungsverhältnis und hohes Ausstattungsniveau
- Gute Verarbeitung und edle Materialien im Innenraum
- Hoher Fahrkomfort
- Gute Fahrleistungen bei niedrigem Verbrauch
- Platzverhältnisse vorne, grosses Kofferraumvolumen
- Modernes Bedienungskonzept

Negativ

- Kopffreiheit hinten ist knapp bemessen
- Bedienkonzept braucht Angewöhnungszeit
- Sicht nach hinten durch breite C-Säulen und kleines Heckfenster ist erschwert
- Lange Schaltwege des 6-Gang-Getriebes
- Nur wenige Ablagen vorhanden
- Breite Schwellen erschweren das Aussteigen

Präsentation:

Der neue Peugeot 308 steht selbstbewusst auf seinen optionalen 18 Zoll-Rädern. Die Zahlenkombination in seinem Namen hat er untypischerweise von seinem Vorgänger übernommen. Offensichtlich verlässt sich Peugeot beim Design auf sichere Werte. So wirkt dieses schnörkellos und mit den Chrom-Elementen sogar edel.

Innenraum:

Im Innenraum trifft man auf das vom kleinen Bruder (Peugeot 208) bereits bekannte Mini-Lenkrad mit hoch angeordneten Instrumenten. Zudem finden sich nur sehr wenige Knöpfe und Schalter in der Mittelkonsole. Die Bedienung von Navi, Klimaanlage, Radio und diversen Einstellungen findet ausschliesslich über den Touch-Screen statt. Die Bedienung ist gut, auch wenn das Display leicht verzögert anspricht. Ansonsten ist der Innenraum mit gut verarbeiteten und durchaus hochwertigen Materialien versehen. Das Platzangebot vorne ist gut. Das Kofferraumvolumen ist mit den angegebenen 470 Litern sehr gross, bei umgeklappten Rücksitzen bleibt jedoch eine Stufe. Leider ist die Kopffreiheit für die hinteren Passagiere eher knapp bemessen. Die breiten Schwellen erschweren etwas den Ausstieg.

Komfort:

Der Fahrkomfort sowie auch die Komfortausstattung sind auf einem hohen Niveau. Der Geräuschpegel im Innenraum ist tief und auch das Motorengeräusch des 1.6 Liter Turbo-Benziners hält sich diskret im Hintergrund. Die gut konturierten optionalen Ledersitze bieten elektrische Einstellmöglichkeiten und sogar eine Massagefunktion. Die Fahrwerksabstimmung ist trotz der optionalen 18 Zoll-Räder komfortabel genug. Der serienmässige Tempomat ist dienlich, macht aber im Vergleich mit den teureren Radar-Abstandhaltern keine Bremsenriffe (ausser im Notfall). Dies hat betreffend Aufmerksamkeit des Fahrers aber auch Vorteile.



1



2



3



4

- 1 Der Blick des Fahrers über das kleine Lenkrad zu den Armaturen ist durchaus angenehm.
- 2 Sehr grosses Kofferraumvolumen, jedoch bleibt eine Stufe bei umgeklappter Rücksitzbank.
- 3 Der 1.6 Liter Turbo-Benziner ermöglicht flotte Fahrleistungen.
- 4 Schlechte Sicht nach hinten durch das kleine Heckfenster und die breiten C-Säulen.

Fahrleistungen:

Der direkt-ingespritzte Turbo-Benziner mit 115 kW ist bereits aus verschiedenen Peugeot Modellen und auch bei anderen Automarken bekannt. Auch im neuen 308 macht er seine Arbeit gut. Mit seinem Drehmoment von 240 Nm, was bereits bei 1'400 U/min ansteht, kann der Testwagen mit dem 6-Gang-Getriebe angenehm tieftourig gefahren werden. Der Verbrauch von 7.2 l/100 km im Test ist zwar kein Spitzenwert, mit einer angepassten Fahrweise sind tiefere Werte aber durchaus zu erreichen. Den Spurt von 0 auf 100 km/h absolviert das Testfahrzeug in knackigen 8.4 Sekunden, was genau der Werksangabe entspricht. Dies trotz seinem ausstattungsbedingtem Mehrgewicht von 75 kg.

Spezielles:

Speziell zu erwähnen ist das Bedienkonzept über den Touch-Screen. Dies ist zwar gewöhnungsbedürftig, die Menüführung ist jedoch auf maximal drei Ebenen beschränkt. Die Bedienung funktioniert auch im Winter mit Handschuhen.

Fahreigenschaften:

Die direkte und zielgenaue Lenkung mit dem kleinen Lenkrad, gepaart mit dem sportlichen Fahrwerk und den gut konturierten Sitzen, lässt reichlich Fahrspass aufkommen. In schnell gefahrenen Kurven muss die angepeilte Linie kaum korrigiert werden. Kurvenreiche Strecken liegen dem neuen 308 genauso wie längere Autobahnfahrten. Trotz den sportlichen Attributen bleibt er stets komfortabel. Dies ist eine gelungene Mischung. Die Schaltarbeit mit dem 6-Gang-Getriebe geht leicht von der Hand, jedoch dürften die Schaltwege etwas kürzer sein.

Sicherheit:

Die serienmässige Sicherheitsausrüstung ist auf einem hohen Niveau. Dazu kommen die sehr guten Resultate bei den Bremsmessungen aus 100 km/h. Hier konnte der Peugeot 308 1.6 THP mit sehr guten 35.4 Metern überzeugen.

FAHRZEUGDATEN

Motor:

Hubraum	1598 ccm
Zylinder	4
Ventile pro Zylinder	4
Aufladung	ja
Max. Leistung	115 kW
Max. Drehmoment	240/1'400 Nm/Umin

Kraftübertragung:

Getriebe:	m6
Antrieb:	Front

Karosserie:

Karosserieform:	Limousine
Leergewicht lt. Hersteller	1330 kg
Max. Anhängelast	1400 kg
Kofferraumvol. klein	470 Liter
Kofferraumvol. gross	1309 Liter

Garantie:

Allg. Werksgarantie	3 Jahre/100'000 km
Mobilitätsgarantie	3 Jahre
Rostschutzgarantie:	12 Jahre (mit Auflagen)

Preise:

Basispreis:	33'200.– CHF
Preis Testfahrzeug:	37'370.– CHF

Auszug Zubehör:

- Pack Leder Nappa Plus
- Metallic Lackierung
- Aluräder 18 Zoll
- Pack Navigation
- Notrad

Reifen Testfahrzeug	225/40R18 Michelin Pil. Sp3
Reifen Mindestgrösse	225/45R17

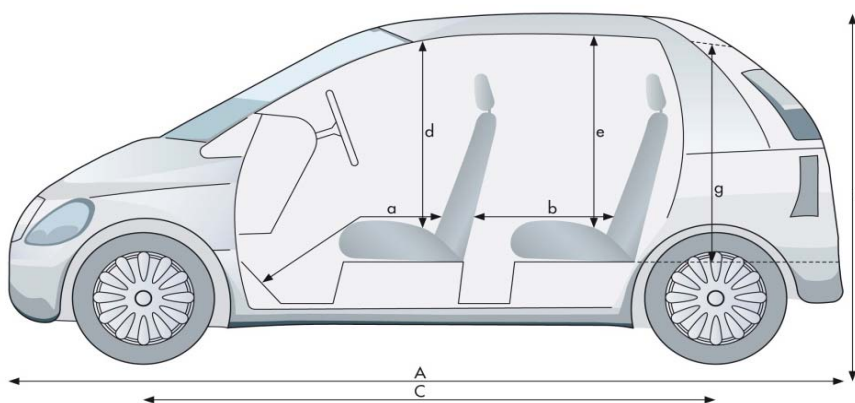

a von /bis 92 cm/115 cm

b von /bis 55 cm/79 cm

d 109 cm

e 93 cm

g 70 cm

A 425 cm

B 146 cm

C 262 cm

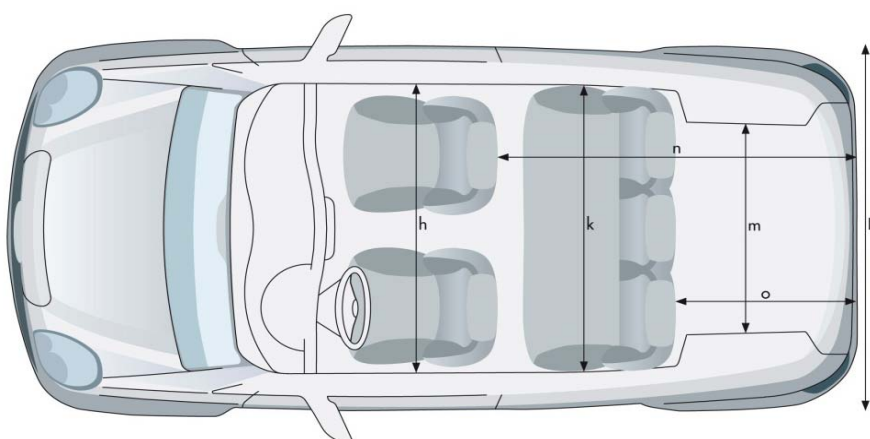

h 149 cm

k 144 cm

m 106 cm

n 150 cm

o 81 cm

D 180 cm

TESTWERTE

Motorleistung:

Leistungsmessung TCS	113.2 kW
Abweichung zu Hersteller	-1.8 kW

Tachoabweichung:

Bei 60 km/h	58 km/h Anzeige
Bei 80 km/h	77 km/h Anzeige
Bei 100 km/h	98 km/h Anzeige
Bei 120 km/h	118 km/h Anzeige

Gewichte:

Leergewicht Testfzg.	1405 kg
Abweichung zu Hersteller	+75 kg
Zuladung Testfzg.	365 kg

Beschleunigung 0 - 100 km/h

Herstellerangabe	8.4 s
Messung TCS	8.4 s

Elastizität (im 4. Gang)

60 - 100 km/h	8.9 s
80 - 120 km/h	9.4 s

Kilometerzähler Abweichung

Anzeige Fahrzeug	2'000 m
Messwert	2015 m
1000 m effektiv sind	993 m Tacho

Bremsweg

(Mittelwert aus 10 Vollbremsungen mit 100 km/h)	
Bremsweg	35.4 m
Mittlere Verzögerung	10.9 m/s ²

Wendekreis

(Zwischen Mauern)	
Wendekreis links	10.7 m
Wendekreis rechts	10.6 m

Innengeräusche

bei 60 km/h	59 dB(A)
bei 80 km/h	63 dB(A)
bei 100 km/h	67 dB(A)
bei 120 km/h	69 dB(A)

Kosten

Stundenansatz laut BFS	CHF 145.-
Gratis Service	0 Jahre 0 km

Service laut Hersteller

30000 km 12 Monate

Gesamtkosten für die Wartung

(bei 15'000 km/Jahr)	
bis 180'000 km	CHF 5'077.-

Betriebskosten

Bei 10'000 km/Jahr	0.93 CHF/km
Bei 15'000 km/Jahr	0.70 CHF/km
Bei 30'000 km/Jahr	0.48 CHF/km

Umweltaspekte

Normverbrauch: l/100km (80/1268/EWG)	
	städtisch ausserstädtisch gesamt
Werk	7.9 4.6 5.8
TCS	8.1 4.7 5.9

Testverbrauch

7.2 l/100 km

CO₂-Ausstoss

Werksangabe	134 g/km
TCS-Messung	136 g/km
CH-Durchschnitt	148 g/km
Energieetikette	D

Übersicht

Einparken	vorne	1.00 m
	hinten	4.96 m
Sicht	vorne	3.00 m
	hinten	10.98 m

TCS BEWERTUNG

Fahrzeugausstattung	★★★★★
Sicherheitsausstattung	★★★★★
Servicekosten	★★★☆☆
Innengeräusche	★★★★☆
Übersicht	★★★☆☆

Bremsweg	★★★★★
Normverbrauch Werk	★★★★☆
Normverbrauch Test	★★★☆☆
Testverbrauch	★★☆☆☆

VERGLEICHSTABELLE

	PEUGEOT	FORD	MAZDA	VW
	308 1.6 THP Féline	Focus 1.6 SCTi Titanium	3 2.0 G 165 Revolution	Golf 1.4 TSI Higline
Preis (CHF)	33'200.–	31'000.–	28'950.–	32'000.–
Hubraum (cm³)	1598	1596	1998	1395
Leistung (kW/PS)	115/156	110/150	121/165	103/140
Drehmoment (Nm/Umin)	240/1'400	240/1'600	210/4'000	250/1'500
Gesamtverbrauch 1999/100/EG (l/100km)	5.9 C(2)	5.9(1) C(2)	5.8(1) D(2)	4.7(1) B(2)
Innenlärm bei 120 km/h (dBA)	69	70(5)	–	68(6)
Betriebskosten(CHF/km) (3)	0.70	0.66	0.65	0.62
Bewertung Servicekosten (4)	★★★★☆☆	★★★★☆☆	★★★★☆☆	★★★★★★
Test Touring (Nummer/Jahr)	5/2014	12/2011(5)	–	5/2013(6)

(1) Wert laut Importeur

(2) Energieeffizienz laut Importeur

(3) Bei 15'000 km/Jahr

(4) Gesamtkosten auf 180'000 km bei jährlich 15'000 km

(5) Ford Focus 1.6 TDCi Titanium

(6) VW Golf 2.0 TDI DSG Highline