



# Mercedes-Benz A 200 7G-DCT



**MIT DER KOMPLETT NEUEN A-KLASSE STEIGT MERCEDES IN DAS SEGMENT DER KOMPAKTEN EIN. WAREN DIE HAUPTTRÜMPFE DES VORGÄNGERS DIE HOHE SITZPOSITION, GUTE ÜBERSICHT UND VIEL PLATZ FÜR PASSAGIERE UND GEPÄCK, SETZT DER NEUE AUF DYNAMIK, SICHERHEIT, KOMFORT, ABGASTECHNOLOGIE EURO 6 UND NEUE TRENDWERTE WIE FAHRSPASS.**

#### Positiv

- Dynamisches, knackiges Design, überzeugt auf Anhieb
- Hochwertiges Interieur und saubere Verarbeitung
- Ausgesprochen agiles Handling
- Die Fahrleistungen mit dem kräftigen 1.6 l-Turbotriebwerk
- Der Fahrkomfort auf langen Strecken
- Platzangebot vorne

#### Negativ

- Übersicht seitlich und nach hinten eingeschränkt
- Ladeöffnung Kofferraum schmal geschnitten
- Die Zubehörpreise sind teilweise happig
- Einstieg hinten ist unbequem
- Platzangebot hinten nur ausreichend
- Bedienung Tempomat hinter Lenkrad nicht optimal

#### Präsentation:

Mit der neuen A-Klasse ist Mercedes auf Anhieb ein dynamisches, sportliches Auto in der Kompaktklasse gelungen. Das Interieur wirkt ebenfalls sportlich und vor allem elegant.

#### Innenraum:

Auffallend im Interieur sind die hochwertigen Materialien und eine solide Verarbeitung. Das Platzangebot vorne inkl. Kopffreiheit ist gut bemessen, da der Verstellbereich der Sitze in die Tiefe grosszügig ausgelegt ist. Für die Passagiere in der zweiten Reihe geht es nicht mehr ganz so «luftig» zu. Bereits der Einstieg durch die knappen Türausschnitte geht nicht ganz ohne Verrenkungen von statten. Einmal Platz genommen, ist für zwei Personen die Beinfreiheit gut und die Kopffreiheit ausreichend. Das Kofferraumvolumen liegt noch im klassenüblichen Rahmen, aber die Ladeöffnung ist sehr eng geschnitten.

#### Komfort:

Auch mit dem optionalen Sportfahrwerk und 18-Zoll-Bereifung ist Mercedes ein straffer, aber trotzdem ausgewogener Kompromiss zwischen Sportlichkeit, Dynamik und Komfort gelungen. Die optionalen Sportsitze sind vielseitig verstellbar, gut konturiert und langstreckentauglich, einzig die Sitzfläche dürfte für «Langbeiner» etwas länger sein. Ein Komfortplus ist der niedrige Geräuschpegel. Die serienmässige Komfortausrüstung ist insgesamt gut, aber die Optionen sind teilweise sehr teuer. Mit Ausnahme der etwas tief angeordneten Heiz- und Klimaanlage ist das Cockpit übersichtlich und die Bedienung sehr funktionell.



1



2



3



4

- 1 Der Motor ist durchzugsstark, drehfreudig und läuft kultiviert.
- 2 Ausreichend Kofferraum, die Ladeöffnung ist schmal geschnitten.
- 3 Der Einstieg hinten durch die knappen Türausschnitte ist etwas beschwerlich.
- 4 Das Cockpit überzeugt mit hochwertigen Materialien und solider Verarbeitung.

#### Fahrleistungen:

Die gebotenen Fahrleistungen mit dem 1.6 Liter-Turbomotor sind beachtlich. Der Direkteinspritzer überzeugt mit sattem Durchzug, ist aber auch drehfreudig und läuft sehr kultiviert. Das 7-Stufen-Doppelkupplungsgetriebe ist sehr gut auf den Motor abgestimmt. Im Vergleich zum E-Modus ist das schnelle Ansprechverhalten von Motor und Schaltvorgängen im Sport-Programm deutlich spürbar, aber auch im Verbrauch.

#### Fahreigenschaften:

Bei den Fahreigenschaften zeigt sich die neue A-Klasse von der sportlichen Seite. Sehr gut gelungen ist die fahrdynamische Feinabstimmung von Fahrwerk, Automat im Sport-Programm, Bremsen und ESP. Die elektromechanische Lenkung spricht direkt an, vermittelt gute Rückmeldung und erlaubt präzises Einlenken. Das fein abgestimmte ESP lässt sportliche Kurvenfahrten zu.

#### Sicherheit:

Bei der serienmässigen Sicherheitsausrüstung erhält der A 200 die Not «sehr gut». Bei den Bremsmessungen überzeugte der A 200 mit sehr guten 35 Metern Bremsweg aus 100 km/h. Mit den zahlreich angebotenen Assistenz-Optionen (Ausnahme Collision- und Attention-Assist Serie) wird der Sicherheitsstandard sehr hoch. Einen Abzug gibt es für die generell eingeschränkte Übersichtlichkeit. Parksensoren vorne und hinten sind mehr oder weniger Pflicht.

#### Spezielles:

## FAHRZEUGDATEN

### Motor:

Hubraum	1595 ccm
Zylinder	4
Ventile pro Zylinder	4
Aufladung	ja
Max. Leistung	115 kW
Max. Drehmoment	250/1250 Nm/Umin

### Kraftübertragung:

Getriebe:	a7
Antrieb:	Front

### Karosserie:

Karosserieform:	Stationswagen
Leergewicht lt. Hersteller	1395 kg
Max. Anhängelast	1400 kg
Kofferraumvol. klein	341 Liter
Kofferraumvol. gross	1157 Liter

### Garantie:

Allg. Werksgarantie	3 Jahre / 100'000
Mobilitätsgarantie	30 Jahre (mit Aufl.)
Rostschutzgarantie:	30 Jahre (mit Auflagen)

### Preise:

Basisspreis:	38'695.- CHF
Preis Testfahrzeug:	59'010.- CHF

### Auszug Zubehör:

- Command Online mit DVD-Wechsler
- Ausstattungslinie Urban
- Panorama-Schiebedach
- DISTRONIC PLUS
- Bi-Xenon Scheinwerfer

Reifen Testfahrzeug	225/40R18 Goodyear Eagle F1
Reifen Mindestgrösse	205/55R16

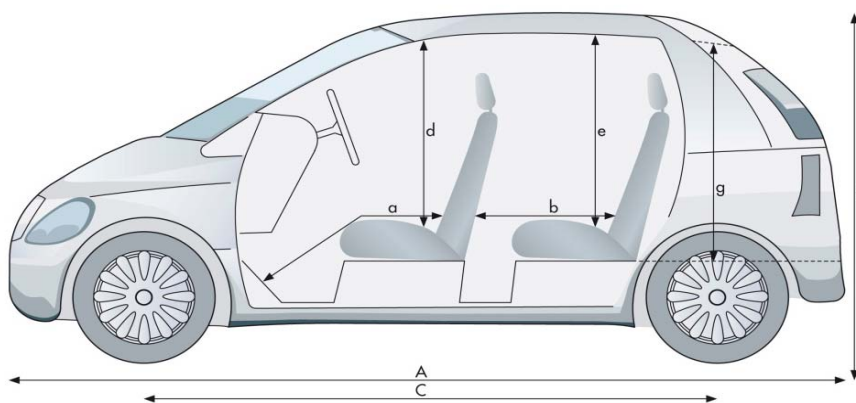

a von /bis 94 cm/120 cm

b von /bis 56 cm/83 cm

d 102 cm

e 94 cm

g 68 cm

A 429 cm

B 143 cm

C 270 cm

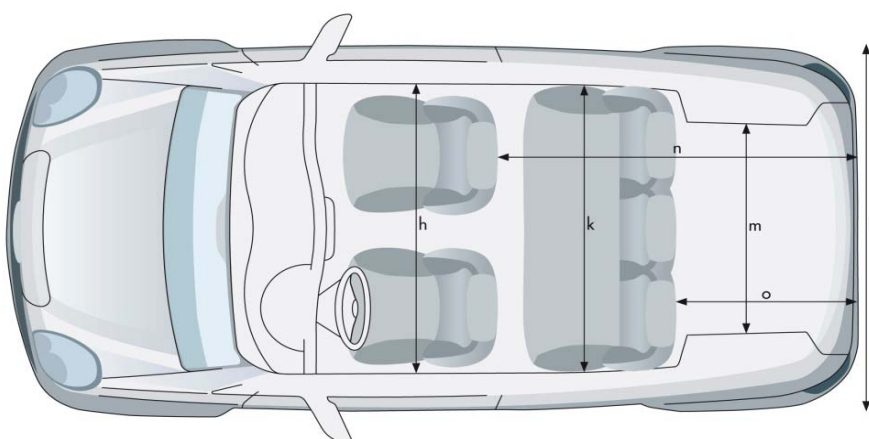

h 144 cm

k 143 cm

m 104 cm

n 137 cm

o 69 cm

D 178 cm

## TESTWERTE

### Motorleistung:

Leistungsmessung TCS	118.5 kW
Abweichung zu Hersteller	+3.5 kW

### Tachoabweichung:

Bei 60 km/h	62 km/h Anzeige
Bei 80 km/h	82 km/h Anzeige
Bei 100 km/h	102 km/h Anzeige
Bei 120 km/h	123 km/h Anzeige

### Gewichte:

Leergewicht Testfzg.	1545 kg
Abweichung zu Hersteller	+150 kg
Zuladung Testfzg.	375 kg

### Beschleunigung 0 - 100 km/h

Herstellerangabe	8.4 s
Messung TCS	8.4 s

### Elastizität (Fahrstufe «D»)

60 - 100 km/h	4.6 s
80 - 120 km/h	5.8 s

### Kilometerzähler Abweichung

Anzeige Fahrzeug	20'000 m
Messwert	20300 m
1000 m effektiv sind	984 m Tacho

### Bremsweg

(Mittelwert aus 10 Vollbremsungen mit 100 km/h)	
Bremsweg	35 m
Mittlere Verzögerung	

### Wendekreis

(Zwischen Mauern)	
Wendekreis links	11.0 m
Wendekreis rechts	11.0 m

### Innengeräusche

bei 60 km/h	59 dB(A)
bei 80 km/h	63 dB(A)
bei 100 km/h	66 dB(A)
bei 120 km/h	69 dB(A)

### Kosten

Stundenansatz laut BFS	CHF 145.-
Gratis Service	10 Jahre 100000 km

### Service laut Hersteller

15000 km
12 Monate

### Gesamtkosten für die Wartung

(bei 15'000 km/Jahr)	
bis 180'000 km	CHF 3'957.-

### Betriebskosten

Bei 10'000 km/Jahr	0.98 CHF/km
Bei 15'000 km/Jahr	0.73 CHF/km
Bei 30'000 km/Jahr	0.49 CHF/km

### Umweltaspekte

Normverbrauch (l/100km)	
	städtisch ausserstädtisc gesamt
Werk	7.3 4.8 5.7
TCS	7.9 5 6.1

### Testverbrauch

7.0 l/100 km

### CO2-Ausstoss

Werksangabe	133 g/km
TCS-Messung	142 g/km
CH-Durchschnitt	159 g/km
Energieetikette	C

### Übersicht

Einparken	vorne	1.70 m
	hinten	4.85 m
Sicht	vorne	3.78 m
	hinten	9.52 m

## TCS BEWERTUNG

Fahrzeugausstattung	★★★★☆
Sicherheitsausstattung	★★★★★
Servicekosten	★★★★★
Innengeräusche	★★★★★
Übersicht	★★★☆☆

Bremsweg	★★★★★
Normverbrauch Werk	★★★★☆
Normverbrauch Test	★★★★☆
Testverbrauch	★★★☆☆

# VERGLEICHSTABELLE

	MERCEDES-BENZ	ALFA ROMEO	BMW	VOLVO
	<b>A 200 1.6 7G-DCT</b>	<b>Giulietta 1.4 TMA Distinctive TCT</b>	<b>1er 118i Steptronic</b>	<b>V40 T4 Kinetic P.-Shift</b>
Preis (CHF)	38'695.-	36'100.-	40'600.-	38'950.-
Hubraum (cm <sup>3</sup> )	1595	1368	1598	1596
Leistung (kW/PS)	115/156	125/170	125/170	132/180
Drehmoment (Nm/Umin)	250/1250	250/2500	250/1500	240/1600
Gesamtverbrauch 1999/100/EG (l/100km)	5.7 C(2)	5.2(1) B(2)	5.6(1) C(2)	6.1(1) D(2)
Innenlärm bei 120 km/h (dBA)	69	70(5)	70(6)	68(7)
Betriebskosten(CHF/km) (3)	0.73	0.70	0.75	0.74
Bewertung Servicekosten (4)	★★★★★	★★★★☆	★★★★★	★★★★★
Test Touring (Nummer/Jahr)	20/2012	18/2010(5)	2008(6)	19/2012(7)

(1) Wert laut Importeur

(2) Energieeffizienz laut Importeur

(3) Bei 15'000 km/Jahr

(4) Gesamtkosten auf 180'000 km bei jährlich 15'000 km

(5) Alfa Romeo 1.4 TMA

(6) BMW 1er 120i Praxistest

(7) Volvo V40 D4 Aut.