

Nissan Qashqai 1.6 dCi 4x4 Tekna



DER NISSAN QASHQAI DES MODELLJAHRES 2014 IST EINE GELUNGENE WEITERENTWICKLUNG SEINES DURCHAUS ERFOLGREICHEN VORGÄNGERS. DER NEUE VERFÜGT ÜBER DIVERSE ASSISTENZSYSTEME UND EINEN HOHEN NUTZWERT. UNSER TEST DECKT DIE STÄRKEN UND ALLENFALLS AUCH DIE SCHWÄCHEN AUF.

Positiv

- Gelungenes Design
- Ausgewogene Fahreigenschaften
- Verarbeitung und Materialien im Innenraum
- Sehr umfangreiche Ausstattung
- Viele Assistenzsysteme erhältlich
- Kamerasystem mit Around-View ist hilfreich

Negativ

- Nutzlast von gemessenen 365 kg ist knapp
- Relativ hohe Innengeräusche (Abroll- und Windgeräusche)
- Schaltung mit langen Schaltwegen
- Anfahrschwäche des Dieselmotors
- Warnton der Assistenzsysteme ist zu leise
- Hoher Grundpreis im Vergleich zur Konkurrenz

Präsentation

Der neue Qashqai von 2014 tritt im aufgefrischten Design auf. Insgesamt ist die Neuauflage 5 cm länger geworden und hat auch in der Breite etwas zugelegt. Optisch steht er nun etwas breiter da und strahlt viel Selbstvertrauen aus.

Innenraum

Im Innenraum wirken die Materialien hochwertig und die Verarbeitung ist gut. Das geschwungene Armaturenbrett führt die äussere Formensprache auch im Innern weiter. Gemessen an den Aussenmassen ist das Kofferraumvolumen mit 430 Liter nur Mittelmasse. Die Zuladung ist mit 365 kg bescheiden. Jedoch ist der Kofferraumboden, der sich versenken lässt oder auch als Raumteiler dient, ein gelungenes Gimmick. Die Platzverhältnisse für den Fahrer sind gut, für die hinteren Passagiere ist die Kopffreiheit etwas knapp geraten. Die Variabilität im Innenraum beschränkt sich auf die geteilt abklappbare Rücksitzbank. Die Übersicht ist durch die Karosserieform etwas eingeschränkt. Die serienmässigen Parkhilfen (Sensoren und vier Kameras) funktionieren aber gut und sind hilfreich.

Komfort

Der Fahrer- und Beifahrersitz bieten genügend Verstellmöglichkeiten, sind gut konturiert und auch langstreckentauglich. Die Sitzstellung hinten ist relativ aufrecht und kann nicht verstellt werden. Die Abroll- und Windgeräusche sind ein stetiger Begleiter und schmälern den Komfort etwas. Jedoch ist die Fahrwerksabstimmung durchaus gelungen. Einzig die 19-Zoll-Räder in der Ausstattungslinie "Tekna" rollen etwas hart ab. Die Komfort-Ausstattung ist sehr reichhaltig und lässt nur einen adaptiven Tempomaten vermissen.



1



2



3



4

- 1 Die Verarbeitung und die Materialien im Innenraum sind hochwertig.
- 2 Durchschnittliches Kofferraumvolumen und ein variabler Ladeboden, der auch als Trennfach dient.
- 3 Viele serienmässige Assistenzsysteme. Unter anderem auch die Rückfahrkamera mit Around-View-Funktion.
- 4 Die 6-Gang-Schaltung ist leider eher unpräzise und hat lange Schaltwege.

Fahrleistungen

Die Fahrleistungen sind insgesamt ansprechend. Leider hat der von Renault stammende Selbstzünder unter 1700 U/min eine ausgeprägte Anfahrtschwäche. Danach zieht er kräftig durch und erlaubt dem Testfahrzeug eine Beschleunigung von 0 auf 100 km/h in 10.9 Sekunden. Der Gangwechsel des 6-Gang-Getriebes geht leicht von der Hand, jedoch sind die Schaltwege zu lang geraten. Der Allradantrieb im Nissan Qashqai ist nicht, wie bei vielen Konkurrenten üblich, automatisch zuschaltend. Daher können bei nasser Strasse beim Beschleunigen aus engen Kurven Traktionsprobleme auftreten, welche das ESP aber schon im Keim erstickt. Mit aktiviertem Allradantrieb sind Traktionsprobleme aber kein Thema.

Spezielles

Der neue Nissan Qashqai bietet viele Fahrerassistenzsysteme wie Spurhalteassistent, Totwinkelassistent, automatischer Notbremsassistent oder Fernlichtautomatik. Leider sind die Warntöne etwas zu leise geraten.

Fahreigenschaften

Der Qashqai fährt sich sportlich agil und liegt satt auf der Strasse. Die Lenkung ist zielgenau, jedoch eher indirekt ausgelegt. Dies zeigt sich besonders beim Rangieren. Auch in schnell gefahrenen Kurven verhält er sich lange neutral, bis ein Untersteuern einsetzt.

Sicherheit

Die Sicherheitsausstattung des Testfahrzeuges ist umfangreich und erhält die Note "gut". Bei den Bremsmessungen aus 100 km/h zeigte das Testfahrzeug mit 34.5 Meter einen Wert, welcher sonst nur mit ausgewachsenen Sportwagen erreicht wird.

FAHRZEUGDATEN

Motor

Hubraum	1598 ccm
Zylinder	4
Ventile pro Zylinder	4
Aufladung	ja
Max. Leistung	96 kW
Max. Drehmoment	320/1'750 Nm/Umin

Kraftübertragung

Getriebe:	m6
Antrieb:	4x4

Karosserie

Karosserieform	SUV
Leergewicht lt. Hersteller	1600 kg
Max. Anhängelast	1800 kg
Kofferraumvol. klein	430 Liter
Kofferraumvol. gross	1585 Liter

Garantie

Allg. Werksgarantie	3 Jahre/100'000 km
Mobilitätsgarantie	3 Jahre
Rostschutzgarantie:	12 Jahre (mit Auflagen)

Preise

Basispreis	41'990.– CHF
Preis Testfahrzeug:	44'180.– CHF

Auszug Zubehör

- Nissan Safety Shield
- Lederausstattung
- Metallic-Lackierung

Reifen Testfahrzeug	225/45R19 Conti Sport CT
Reifen Mindestgrösse	215/65R16

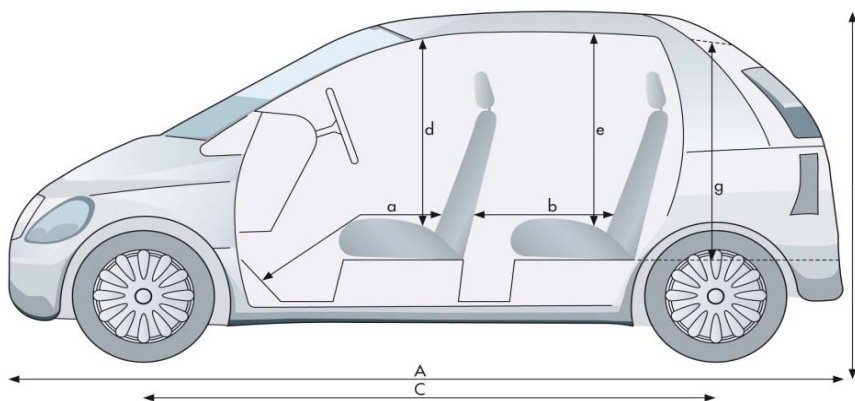

a von /bis 88 cm/109 cm

b von /bis 65 cm/89 cm

d 101 cm

e 93 cm

g 70 cm

A 438 cm

B 159 cm

C 265 cm

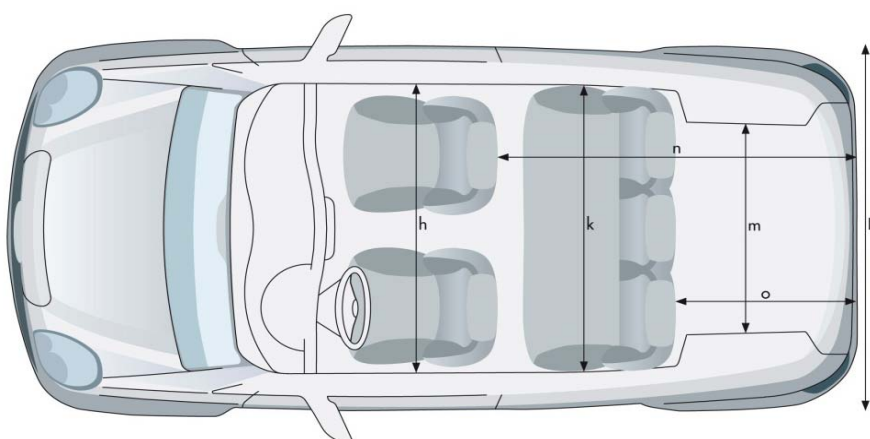

h 148 cm

k 148 cm

m 111 cm

n 166 cm

o 85 cm

D 181 cm

TESTWERTE

Motorleistung

Leistungsmessung TCS	96.8 kW
Abweichung zu Hersteller	+0.8 kW

Tachoabweichung

Bei 60 km/h	56 km/h Anzeige
Bei 80 km/h	76 km/h Anzeige
Bei 100 km/h	95 km/h Anzeige
Bei 120 km/h	115 km/h Anzeige

Gewichte

Leergewicht Testfzg.	1665 kg
Abweichung zu Hersteller	+65 kg
Zuladung Testfzg.	365 kg

Beschleunigung 0 - 100 km/h

Herstellerangabe	10.5 s
Messung TCS	10.9 s

Elastizität (im 4. Gang)

60 - 100 km/h	6.9 s
80 - 120 km/h	8.6 s

Kilometerzähler Abweichung

Anzeige Fahrzeug	2'000 m
Messwert	2013 m
1000 m effektiv sind	994 m Tacho

Bremsweg

(Mittelwert aus 10 Vollbremsungen mit 100 km/h)	
Bremsweg	34.5 m
Mittlere Verzögerung	11.2 m/s ²

Wendekreis

(Zwischen Mauern)	
Wendekreis links	11.2 m
Wendekreis rechts	11.6 m

Innengeräusche

bei 60 km/h	60 dB(A)
bei 80 km/h	63 dB(A)
bei 100 km/h	67 dB(A)
bei 120 km/h	71 dB(A)

Kosten

Stundenansatz laut BFS	CHF 145.-
Gratis Service	0 Jahre
	0 km

Service laut Hersteller

30000 km
12 Monate

Gesamtkosten für die Wartung

(bei 15'000 km/Jahr)	
bis 180'000 km	CHF 5'345.-

Betriebskosten

Bei 10'000 km/Jahr	1.06 CHF/km
Bei 15'000 km/Jahr	0.81 CHF/km
Bei 30'000 km/Jahr	0.55 CHF/km

Umweltaspekte

Normverbrauch: l/100km (1999/100/EG)			
	städtisc	ausserstädtisc	gesamt
Werk	5.6	4.5	4.9
TCS	6.1	4.5	5.1

Testverbrauch

6.5 l/100 km

CO₂-Ausstoss

Werksangabe	129 g/km
TCS-Messung	134 g/km
CH-Durchschnitt	148 g/km
Energieetikette	B

Übersicht

Einparken	vorne	2.05 m
	hinten	5.59 m
Sicht	vorne	3.95 m
	hinten	10.70 m

TCS BEWERTUNG

Fahrzeugausstattung	★★★★★
Sicherheitsausstattung	★★★★☆
Servicekosten	★★★☆☆
Innengeräusche	★★★☆☆
Übersicht	★★★☆☆

Bremsweg	★★★★★
Normverbrauch Werk	★★★★☆
Normverbrauch Test	★★★★☆
Testverbrauch	★★★☆☆

VERGLEICHSTABELLE

	NISSAN	FORD	SUZUKI	VW
	Qashqai 1.6 dCi 4x4 tekna	Kuga 2.0 TDCi Titanium 4x4	SX4 S-Cross 1.6 TD Compact Top 4x4	Tiguan 2.0 TDI BMT Cup 4M
Preis (CHF)	41'990.–	38'350.–	34'990.–	41'900.–
Hubraum (cm³)	1598	1997	1598	1968
Leistung (kW/PS)	96/130	103/140	88/120	103/140
Drehmoment (Nm/Umin)	320/1'750	320/1'750	320/1'750	320/1'750
Gesamtverbrauch 1999/100/EG (l/100km)	5.1 B(2)	5.9(1) D(2)	4.5 A(2)	5.8(1) D(2)
Innenlärm bei 120 km/h (dBA)	71	69(5)	70(6)	69(7)
Betriebskosten(CHF/km) (3)	0.81	0.76	0.70	0.81
Bewertung Servicekosten (4)	★★★★☆☆	★★★★☆☆	★★★★☆☆	★★★★☆☆
Test Touring (Nummer/Jahr)	8/2014	18/2013(5)	20/2013(6)	6/2008(7)

(1) Wert laut Importeur

(2) Energieeffizienz laut Importeur

(3) Bei 15'000 km/Jahr

(4) Gesamtkosten auf 180'000 km bei jährlich 15'000 km

(5) Ford Kuga 2.0 TDCi Titanium 4x4 120 kW

(6) Suzuki SX4 S-Cross 1.6 TD GL Top

(7) VW Tiguan 1.4 TSI Sport&Style